

-  **English** **Oilless, Single Stage, Direct Drive, Electric Air Compressor**
-  **French** **Sans l'huile, d'un seule étape, à prise directe, compresseur d'air électrique**
-  **Spanish** **Sin aceite, de una sola etapa, de mando directo, compresor de aire eléctrico**

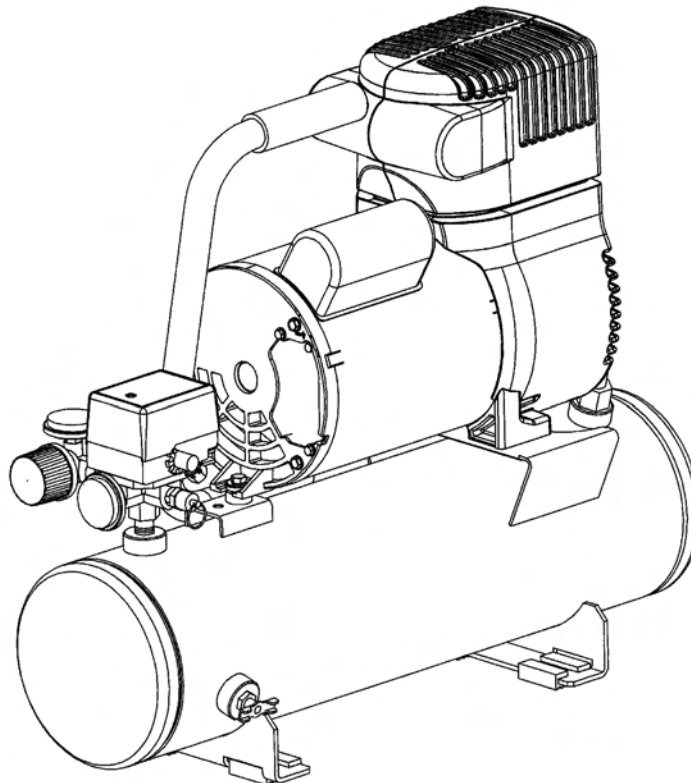

Specification Chart _____ **Tableau des spécifications** _____ **Cuadro de especificaciones**

MODEL NO. (MODÈLE) (MODELO)	PEAK H.P. (CV)	TANK CAPACITY GALLONS (CAPACITÉ DU RÉSERVOIR - LITRES) (CAPACIDAD DEL TANQUE - LITROS)	VOLTAGE/ AMPS/PHASE (TENSION/ AMPS/PHASE) (VOLTAJE AMP/FASE)	KICK-IN PRESSURE (PRESSION D'OUVERTURE) (PRESION DE CONEXION)	KICK-OUT PRESSURE (PRESSION DE FERM.) (PRESION DE DESCONEXION)
P0200312	2	2.5 (9,5)	115/15/1	95 (6,6 bar)	125 (8,6 bar)



Questions? See back page. _____ Questions ? Consultez la page final. _____ ¿Preguntas? Vea la página final.

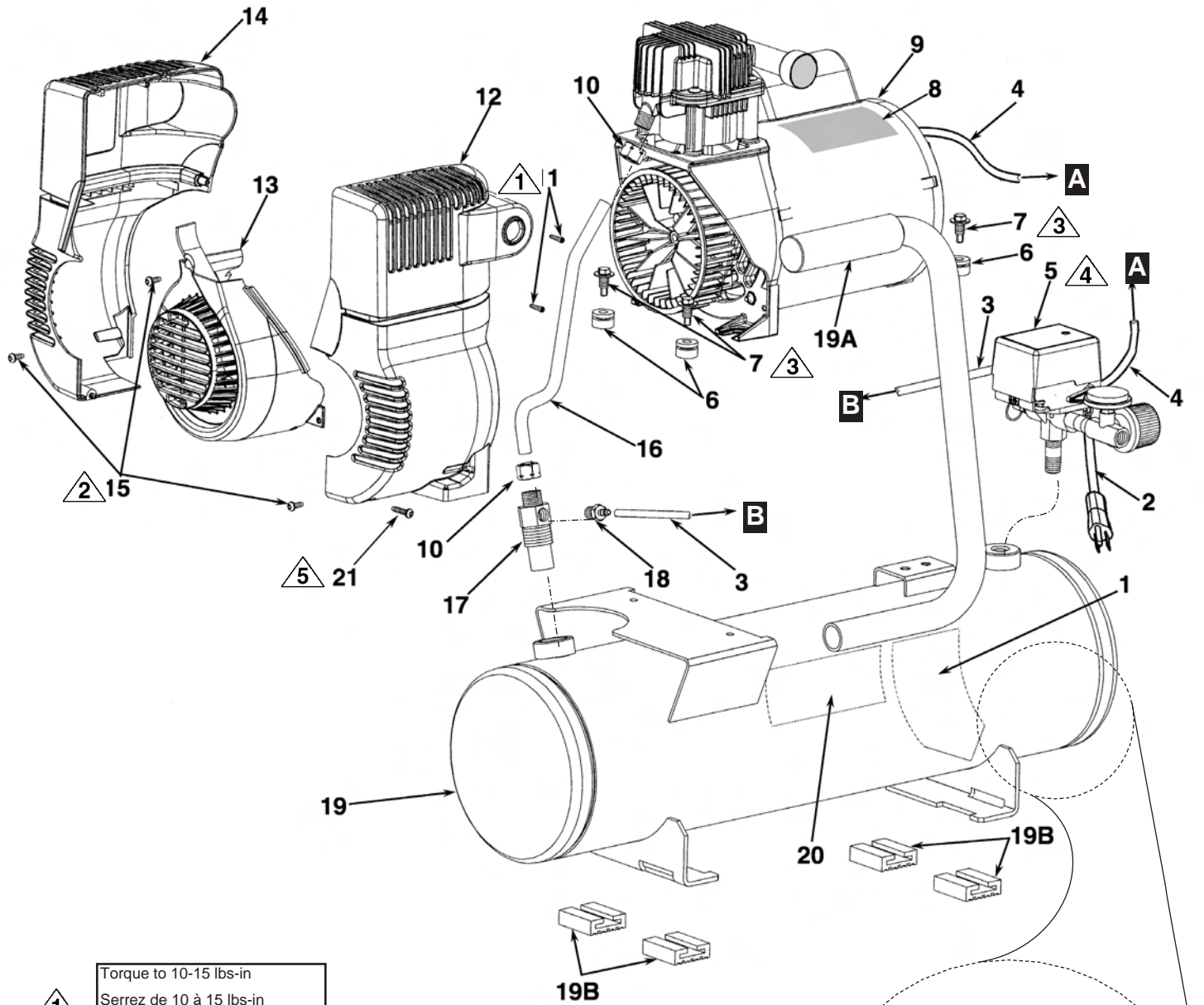

PARTS DRAWING / DESSIN DES PIÈCES / ESQUEMA DE LA PIEZAS



- 1** Torque to 10-15 lbs-in
Serrez de 10 à 15 lbs-in
Torsión hasta 1,1 - 1,7 N.m
- 2** Torque to 20-30 lbs-in
Serrez de 20 à 30 lbs-in
Torsión hasta 2,3 - 3,4 N.m
- 3** Torque to 50-75 lbs-in
Serrez de 50 à 75 lbs-in
Torsión hasta 5,7 - 8,5 N.m
- 4** Torque to 125-150 lbs-in
Serrez de 125 à 150 lbs-in
Torsión hasta 14,1 - 17,0 N.m
- 5** Torque to 5-15 lbs-in
Serrez de 5 à 15 lbs-in
Torsión hasta ,6 - 1,7 N.m

Note: Tighten compression nut #10 handtight plus 1 full turn.
Note: Serrez l'écrou #10 de compactage solide plus 1 plein tour.
Nota: Apriete la tuerca #10 de la compresión handtight más 1 vuelta completa.

PARTS LIST / LISTE DE PIÈCES / LISTA DE LAS PIEZAS

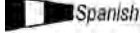
Item Art Art	Part No N° / P Núm / P	Qty Qté Cant	 English Description	 French Description	 Spanish Descripción
1	098-1062	1	Label, warning	D'avertissement étiquette	Amonestadora escritura de laetu
2	026-0142	1	Power cord.....	Câble	Cordón
3	145-0382	1	Bleeder tube (B-B).....	Tube.....	Tubo
4	026-0233	1	Interconnect cord(A-A)	Câble	Cordón
5	See pages 4 & 5	1	Manifold assembly	Ensemble du collecteur	Conjunto de múltiple
6	093-0019	3	Grommet.....	Oeillet.....	Arandela de cabo
7	059-0221	3	Bolt, shoulder, 1/4-28.....	Boulon.....	Perno
8	098-1198	1	Label, warning	D'avertissement étiquette	Amonestadora escritura de laetu
9	040-0328	1	Pump/motor assy.....	Ensemble pompe/moteur.....	Conjunto de bomba/motor
10	058-0007	2	Nut, 3/8" O.D. tube.....	Écrou	Tuerca
11	N/A	2	Screw, plastite 4-20 x 1"	Vis.....	Tornillo
12	142-0123	1	Shroud, right	Enveloppe.....	Guardera
13	142-0118	1	Shroud, scroll.....	Enveloppe.....	Guardera
14	142-0122	1	Shroud, left	Enveloppe.....	Guardera
15	N/A	3	Screw, plastite #4-20	Vis.....	Tornillo
16	145-0381	1	Transfer tube.....	Tube	Tubo
17	031-0037	1	Check Valve..... 1/2 NPT x 3/8" O.D. tube	Connecteur	Conector
18	068-0506	1	Connector	Connecteur	Conector
19	150-0103	1	Tank assembly	Ensemble du réservoir,	Conjunto de tanque, <i>includes 1A-1C</i>
19A	093-0031	1	Handle grip	Poignée.....	Empuñadura
19B	094-0030	4	Pad	Tampon.....	Almohadilla
19C	072-0001	1	Petcock.....	Robinet de décompression ..	Llave de desagüe
20	098-1020	1	Label, warning	D'avertissement étiquette	Amonestadora escritura de laetu
21	N/A	1	Screw, plastite #4-20 x 2" lg ...	Vis.....	Tornillo



*N/A - These are standard parts available at your local hardware store.
 *N/A - Ces pièces sont des pièces standard disponibles en quincaillerie.
 *N/A - Estas son piezas estándares disponibles en su ferretería local.

PARTS DRAWING / DESSIN DES PIÈCES / ESQUEMA DE LA PIEZAS

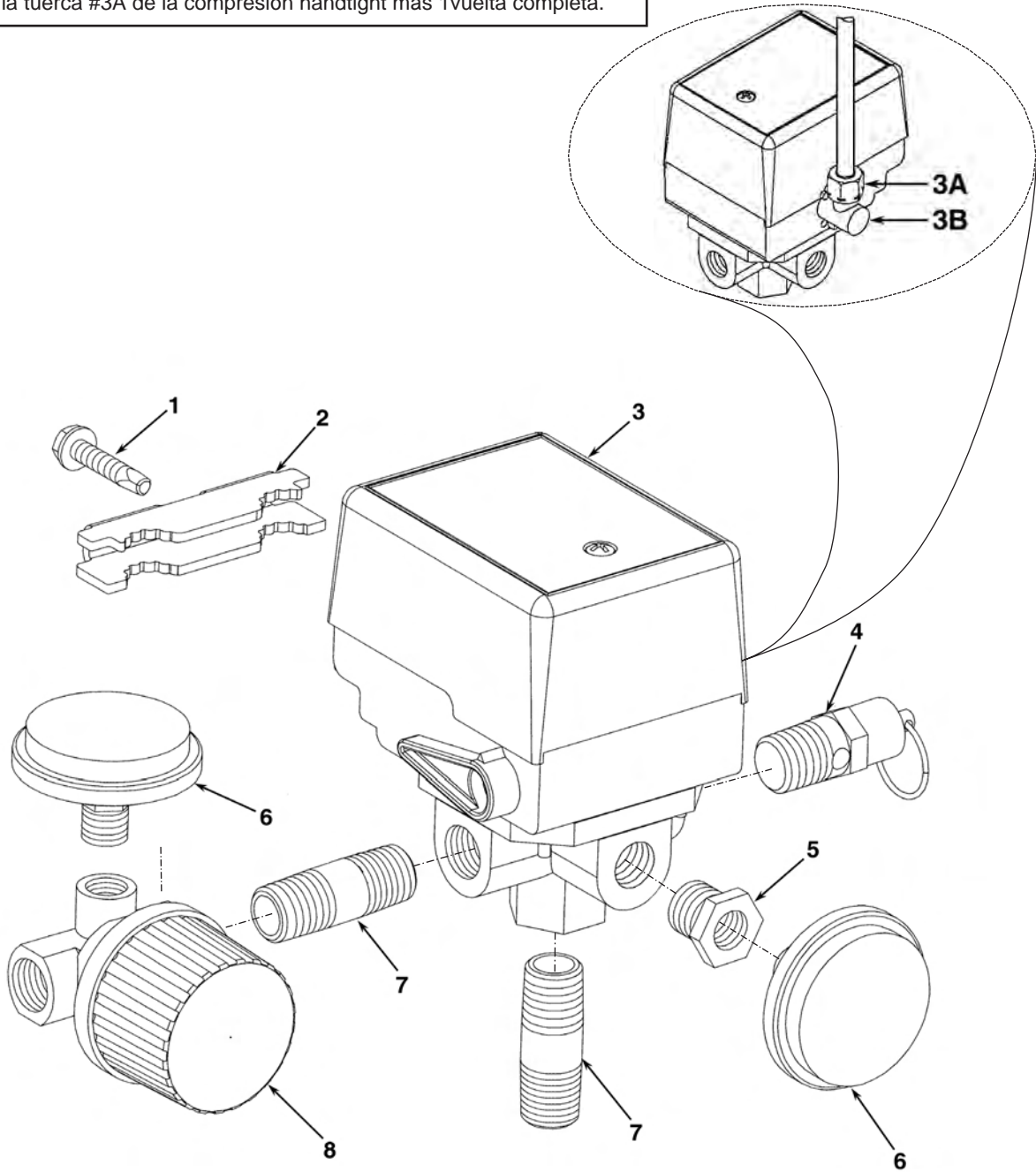
Note: Tighten compression nut #3A handtight plus 1 full turn.
Note: Serrez l'écrou #3A de compactage solide plus 1 plein tour.
Nota: Apriete la tuerca #3A de la compresión handtight más 1 vuelta completa.

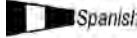

PARTS LIST / LISTE DE PIÈCES / LISTA DE LAS PIEZAS

Item Art	Part No N° / P	Qty Qté	 English	 French	 Spanish
<u>Art</u>	<u>Núm / P</u>	<u>Cant</u>	<u>Description</u>	<u>Description</u>	<u>Descripción</u>
1	061-0121	1	Screw.....	Vis.....	Tornillo
2	071-0016	1	Strain Relief.....	Soulagement de traction.....	Aliviador de esfuerzo
3	034-0150	1	Pressure switch.....	Interrupteur.....	Manómetro
			<i>includes items 3A-3B.....</i>	<i>inclut les élément 3A-3B.....</i>	<i>incluye los artículo 3A-3B</i>
3A	136-0064	1	Bleeder valve.....	Soupape.....	Válvula
			<i>includes item 3B.....</i>	<i>inclut les élément 3B.....</i>	<i>incluye los artículo 3B</i>
3B	058-0017	1	Nut, 1/4" O.D. tube.....	Écrou.....	Tuerca
4	136-0056	1	Valve, ASME.....	Soupape.....	Válvula
5	N/A	1	Bushing, 1/4" x 1/8".....	Bague.....	Buje
6	032-0056	2	Gauge.....	Manomètre.....	Manómetro
7	N/A	2	Nipple, 1/4" x 1-1/2".....	Manchon fileté.....	Niple
8	019-0182	1	Regulator-air line 1/4" NPT.....	Régulateur.....	Regulador

*N/A - These are standard parts available at your local hardware store.

*N/A - Ces pièces sont des pièces standard disponibles en quincaillerie.



*N/A - Estas son piezas estándares disponibles en su ferretería local.

PARTS DRAWING / DESSIN DES PIÈCES / ESQUEMA DE LA PIEZAS

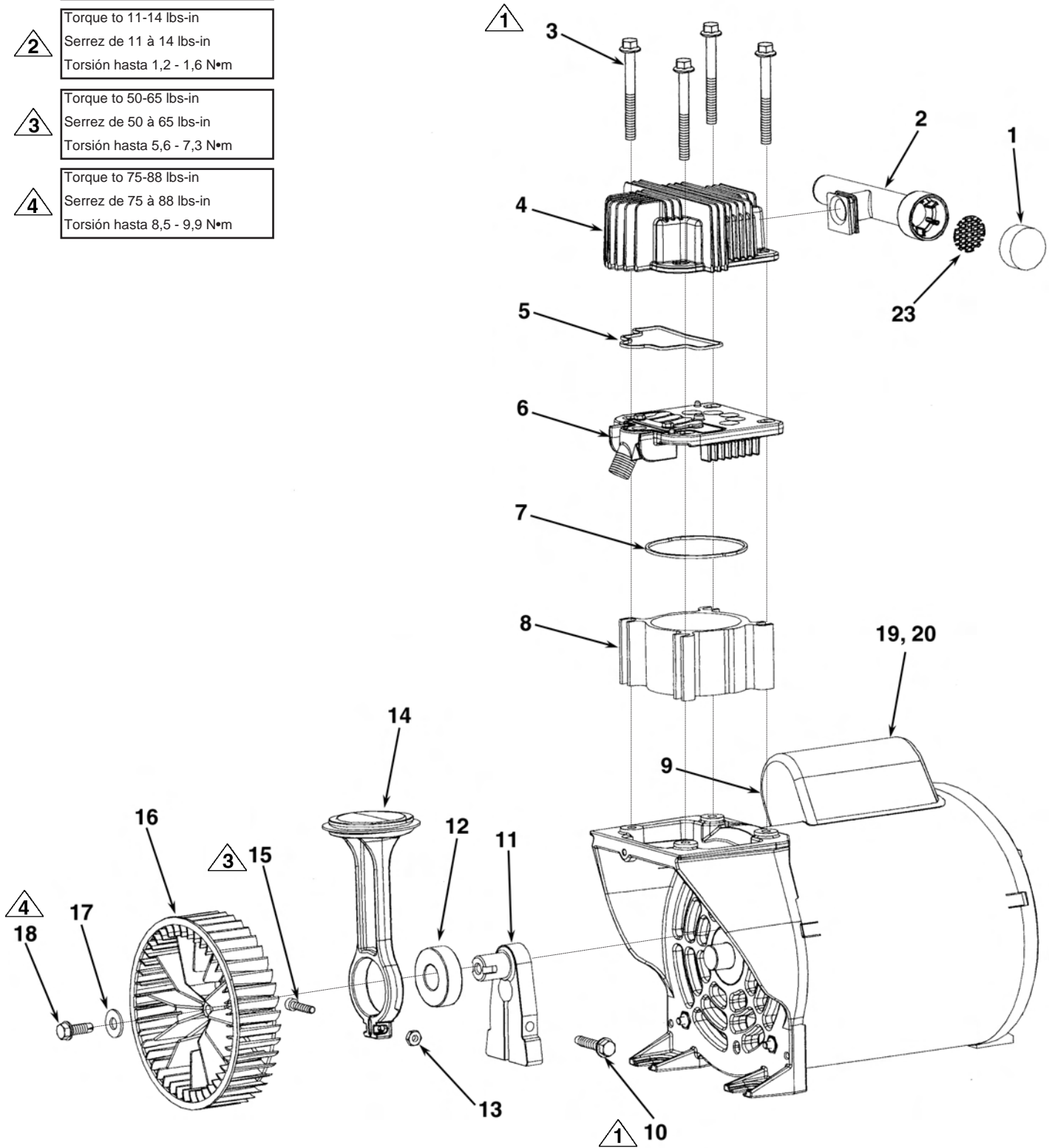
- 1** Torque to 88-96 lbs-in
Serrez de 88 à 96 lbs-in
Torsión hasta 9,9 - 10,8 N•m
- 2** Torque to 11-14 lbs-in
Serrez de 11 à 14 lbs-in
Torsión hasta 1,2 - 1,6 N•m
- 3** Torque to 50-65 lbs-in
Serrez de 50 à 65 lbs-in
Torsión hasta 5,6 - 7,3 N•m
- 4** Torque to 75-88 lbs-in
Serrez de 75 à 88 lbs-in
Torsión hasta 8,5 - 9,9 N•m



PARTS LIST / LISTE DE PIÈCES / LISTA DE LAS PIEZAS

Item Art Art	Part No N° / P Núm / P	Qty Qté Cant	 English	 French	 Spanish
			<u>Description</u>	<u>Description</u>	<u>Descripción</u>
1	019-0186	1	Filter.....	Filtre.....	Filtro
2	019-0192	1	Filter/intake muffler.....	Silencieux de Filter/intake....	Silenciador de Filter/intake
3	061-0186	4	Screw 1/4-20 x 2-3/4" hex washer head	Vis.....	Tornillo
4	042-0104	1	Head	Tête.....	Cabezal
5	054-0226	1	Head o-ring.....	Joint torique	Anillo tórico
6	043-0171	1	Valve plate assy..... (includes items 5 & 7).....	Ensemble de la plaque de ... Soupape (includ les éléments 5 et 7).....	Conjunto de placa de válvula (incluye los artículos 5 y 7)
7	054-0225	1	Cylinder o-ring.....	Joint torique	Anillo tórico
8	N/A	1	Cylinder (order 048-0105).....	Cylindre..... (commande 048-0105)	Cilindro (orden 048-0105)
9	160-0296	1	Motor assy (2 peak hp)..... Must be purchased as complete pump/motor assy.....	Ensemble du moteur..... vendu en une seule ensemble pompe/moteur	Conjunto de motor se debe comprar como conjunto completo de bomba/motor
10	061-0135	1	Screw, 1/4-20 x 1-1/2" hex.....	Vis.....	Tornillo
11	053-0086	1	Crankshaft, eccentric.....	Vilebrequin, excentrique	Cigüeñal, excéntrico
12	051-0086	1	Bearing, ball.....	Roulement	Cojinete
13	N/A	1	Nut, #10-32 square.....	Écrou	Tuerca
14	048-0114	1	Piston/cylinder kit..... (includes items 5,7,8,..... 13 & 15).....	Ensemble du piston et du cylindre (includ les éléments 5,7,8,13 et 15).....	Conjunto de cilindro y pistón (incluye los artículos 5,7,8,13 y 15)
15	N/A	1	Screw, #10-32 x 7/8".....	Vis.....	Tornillo
16	027-0033	1	Fan, plastic	En plastique ventilateur	Plástico ventilador
17	060-0144	1	Washer, 1/4"	Rondelle.....	Arandela
18	061-0134	1	Screw, 1/4-20 x 3/4".....	Vis.....	Tornillo
19	166-0117	1	Start capacitor.....	Condensateur	Condensador
20	166-0118	1	Start capacitor cover.....	Couvercle.....	Tapa

*N/A - These are standard parts available at your local hardware store.

*N/A - Ces pièces sont des pièces standard disponibles en quincaillerie.

*N/A - Estas son piezas estándares disponibles en su ferretería local.



PARTS AND SERVICE

Replacement parts and service are available from your nearest authorized Service Center. If the need arises, contact Product Service as listed at right.

When needing service, please contact the nearest authorized Service Center or call:

When consulting with a Service Center or Product Service, refer to the model number and serial number located on the serial label of the compressor. Proof of purchase is required for all transactions and a copy of your sales receipt may be requested.

PRODUCT SERVICE

Record the model number, serial number, and date purchased in the spaces provided below. Retain your sales receipt and this manual for future reference. Attach your sales receipt at bottom right.



In U.S.A. or Canada
Toll-Free
Fax

1-800-445-1805
1-507-723-4772

Model No.

Serial No.

Date Purchased, la date d'achat, la fecha de compra



PIÈCES ET RÉPARATIONS

Pour pièces de rechange et réparations de votre Centre d'Entretien autorisé le plus proche. Au besoin, veuillez contacter le service après-vente (Product Service) au numéro de téléphone ou à droite.

Inscrivez la date d'achat au-dessus de, dans les espaces réservés à cet effet. Conservez votre reçu et ce manuel pour référence ultérieure. Agrafez reçu en au-dessous.

Lorsque vous appelez un Centre d'Entretien ou le service après-vente, veuillez indiquer le numéro de modèle et le numéro de série situé sur la étiquette de série du compresseur. Une preuve d'achat est nécessaire lors de toute transaction et une copie de votre reçu peut être exigée.

Quand vous avez besoin des services de l'usine, s'il vous plaît contactez au centre d'entretien autorisé le plus proche ou composez simplement le :

SERVICE CLIENTÈ



Au Canada
Appel gratuit
Télécopieur

1-800-445-1805
1-507-723-4772



REPUESTOS Y SERVICIO

Las piezas de repuesto y el servicio están disponibles del Centro de Servicio autorizado más cercano. Consulte con el Servicio al Cliente (Product Service) listado debajo, si surge la necesidad.

En los espacios provisto arriba registre la fecha de compra. Guarde su recibo de venta y este manual para referencia futura. Adjunte el recibo de venta debajo.

Refiérase al número de modelo y el número de serie situado en la etiqueta de serie del compresor, cuando consulte con un Centro de Servicio o el Servicio al Cliente. Se requiere la prueba de compra para todas las transacciones y puede requerirse una copia de su recibo de venta.

Quando necesite servicio por favor de consultar el centro de servicio autorizado más cercano o notificar por correo a:

Product Service

118 West Rock Street
P. O. Box 206
Springfield, MN 56087 EE.UU.



Attach sales receipt here.

Agrafez reçu ici.

Adjunte el recibo de venta aquí.