

SERVICE PART LIST

**MODEL
MAGNA FORCE**

**PART NUMBER
PM0505622.01**

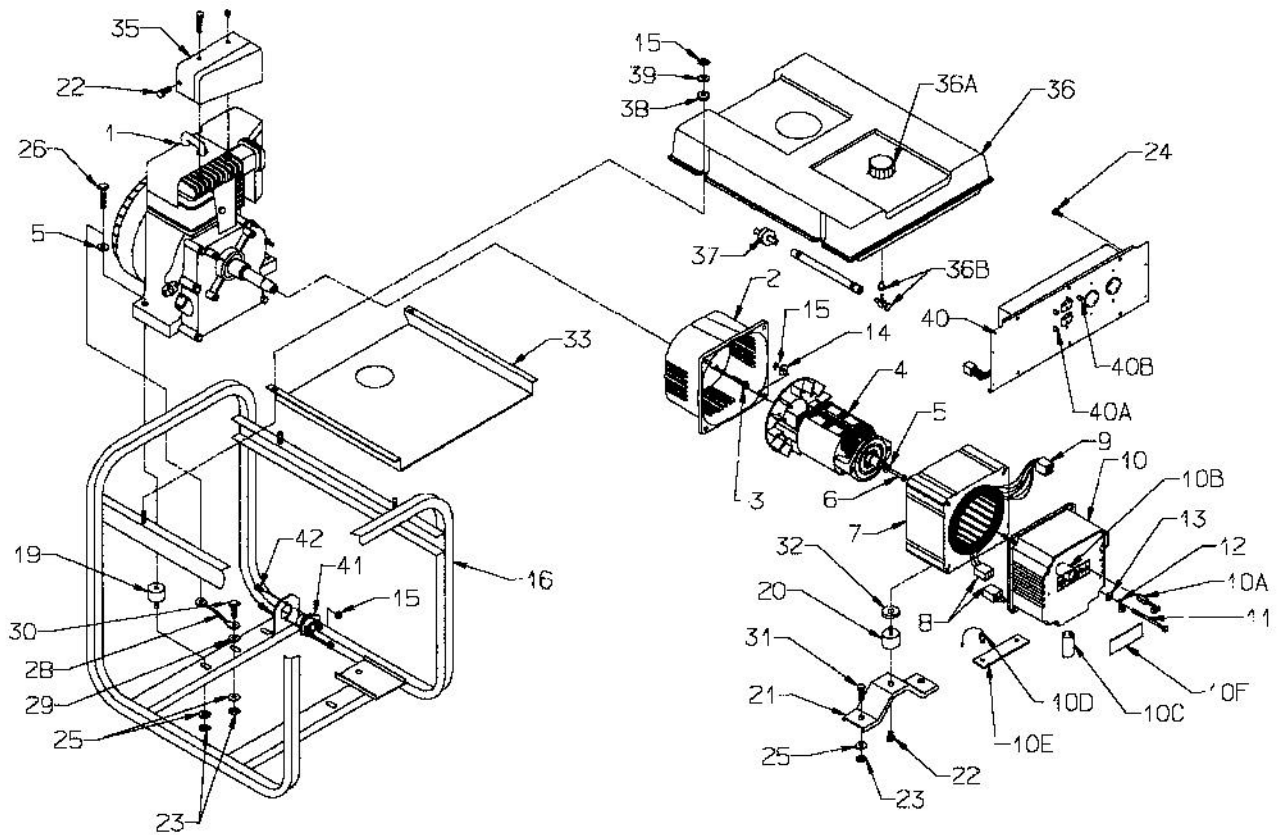

SERVICE PARTS LIST

MODEL MAGNA FORCE

PART NUMBER PM0505622.01

REF NO	PART NO	DESCRIPTION	DESCRIPTION	DESCRIPCIÓN	
1	Note A	Engine, 10 HP, E.S.	Moteur, 10 HP, E.S.	Motor, 10 HP, E.S.	1
2	0050236.01	Adapter, Engine	Adapateur pour moteur	Adaptador, motor	1
3	0000919.01	Bolt, Wz 3/8-16 x 3/4	Boulon, Wz 3/8-16 x 3/4	Perno, wz 3/8-16 x 3/4	4
4	0049620	Rotor, 5 KW B/S	Rotor, 5 KW B/S	Rotor, 5 KW B/S	1
5	Note B	Washer, Lock 5/16	Contre-écrou 5/16	Arandela, de cierre 5/16	1
6	0035055	Bolt, Hex 5/16-24 x 6-5/8	Boulon, tête hex 5/16-24 x 6-5/8	Perno, hexagonal	1
7	0051528	Stator, 5 KW, 60 Hz	Stator, 5 KW, 60 Hz	Estator, 5 KW, 60 Hz	1
8	0049835	Connector Hsg. Set, Endbell	Jeu pr logemt prise, couvre-enroul	Conector, conjunto alojamiento, terminador	1
9	0049200	Connector Hsg. Set, Panel	Jeu pr logemt prise, panneau	Conector, conjunto alojamiento, panel	1
10	0050237.01	Endbell, Wired Complete	Couvre-enroulement, câblage complet	Placa lateral, cableado completo	1
10A	0050439	Brush, E-4R	Balis, E-4R	Escobilla, E-4R	2
10B	0035188	Bearing, Needle FTT-1212	Roulement à aiguilles FTT-1212	Cojinete, aguja FTT-1212	1
10C	0034819.01	Capacitor	Capaciteur	Capacitor	1
10D	0006296	Diode Assembly	Diode Assembly	Diodos	2
10E	0038976	Heat Sink, Diode	Diode dissipatrice de chaleur	Diodos	1
10F	0048844	Cover, Brush	Couvre-balais	Cubierta, escobill	1
11	0040816	Bolt, Hex Hd 1/4-20 x 6	Boulon, tête hex 1/4-20 x 6	Perno, hexagonal 1/4-20 x 6	4
12	0008854	Lug, Ground	Oeillet de mise à la terre	Terminal, tierra	1
13	Note B	Washer, Flat 1/4	Rondelles plates 1/4	Arandela, plana 1/4	4
14	Note B	Washer, Star External 1/4	Rondelles à dents ext. I 1/4	Arandela, estrella externa 1/4	1
15	0040832	Nut, Nyloc 1/4-20	Écrous nyloc 1/4-20	Tuerca, nyloc 1/4-20	10
16	0056423	Carrier, Assy 50-5	Ensemble transport 50-5	Transportador	1
19	0051094	Isolator, Engine	Sectionneurs moteur	Aislador, motor	2
20	0051094	Isolator, Stator	Sectionneurs stator	Aislador, estator	1
21	0056039	Bracket, Stator	Patte de fixation stator	Soporte, estator	1
22	0049279	Bolt, Wz 5/16-18 x 1/2	Boulon, Wz 5/16-18 x 1/2	Perno wz 5/16-18x1/2	2
23	0048736	Nut, Nyloc 5/16-18	Écrous nyloc 5/16-18	Tuerca, nyloc 5/16-18	6
25	Note B	Washer, Flat 5/16	Rondelles plates 5/16	Arandela, plana 5/16	5
28	0049224	Assy, Ground Wire	Ensemble fil de masse tressé a tierra	Conjunto, cable trenzado 1	
29	Note B	Washer, Star External 5/16	Rondelles à dents ext. 5/16	Arandela estrella 5/16	3
33	0049453.02	Shield, Heat	Écran thermique	Pantalla para el calor	1
35	0051532	Deflector, Heat	Ensemble déflecteur desviación	Montaje, electrodo de 1	
36	Note C	Tank Assembly, Complete	Ensemble complet du réservoir	Conjunto tanque	1
36A	0050322	Cap, Fuel	Capuchon, réservoir d'essence	Tapa combustible	1
36B	0049114	Fuel, Valve with Bushing	Robinet de carburant avec bague casquilla	Válvula combustible con 1	
37	0047790	Filter, Fuel	Filtre à carburant	Filtro combustible	1
38	0048243	Bushing, Step	Bagues de réduction à grandsins	Casquillo, paso	4
39	Note B	Washer, Flat 5/16 wide ZP	Rondelles plates 3/8"	Arandela, plana 3/8"	4
40	0056420	Panel Wired Complete	Table au comp. câblé	Panel, abeado completo	1
40A	0049072	CB, 25 amp	Disjoncteurs, 25 A	Cortacircuitos, 25 amp	2
40B	0048337	CB, 35 amp	Disjoncteurs, 35 A	Cortacircuitos, 35 amp	1
41	0030148	Switch, Starter	Interrupteur	Interruptor	1
42	0012526	Bolt, 1/4-20 x 3/4	Boulon, 1/4-20 x 3/4	Perno, 1/4-20 x 3/4	2

Note A: Coleman Powermate will not provide engines as replacement parts. Engines are covered through the engine manufacturer's warranty. Consult the accompanying engine manual or contact our service department for assistance.

Note B: These are standard parts available at your local hardware store.

Note C: Contact your nearest Coleman Powermate Service Center for replacement fuel tanks.

WARNING: To avoid possible personal injury or equipment damage, a registered electrician or an authorized service representative should perform installation and all service. Under no circumstances should an unqualified person attempt to wire into an utility circuit.

Remarque A: Coleman Powermate ne fournit pas de moteurs dans ses pièces détachées. Les moteurs sont couverts par la garantie du fabricant demoteurs. Consulter le manuel du moteur inclus ou contacter notre département de service après-vente pour toute assistance.

Remarque B: Ces pièces sont des pièces standard disponibles en quincaillerie.

Remarque C: Pour commander des réservoir de rechange, veiller à appeler notre service Clients.

DANGER: Pour éviter toute blessure personnelle ou dommage à l'équipement, l'installation et tout entretien devraient être effectués par un électricien qualifié ou un préposé au service autorisé. En aucun cas, une personne non-qualifiée ne devrait essayer de faire le raccord au circuit principal.

Nota A: Coleman Powermate no proporcionará los motores como repuestos. Los motores están cubiertos por medio de la garantía del fabricante del motor. Consulte el manual adjunto del motor o comuníquese con nuestro departamento de servicio para recibir asistencia al respecto.

Nota B: Estas son piezas estándares disponibles en su ferretería local.

Nota C: Para pedir tanque, localice sus centro de servicio.

ADVERTENCIA: Para evitar posibles lesiones físicas o daños materiales, es necesario que la instalación y todo el servicio sea realizado por un electricista matriculado o representante de servicio autorizado. Bajo ninguna circunstancia debe permitirse que una persona que no está capacitada trate de manipular cables dentro del circuito de utilidad.